

GIANT

捷安特无内胎专用轮胎

A.

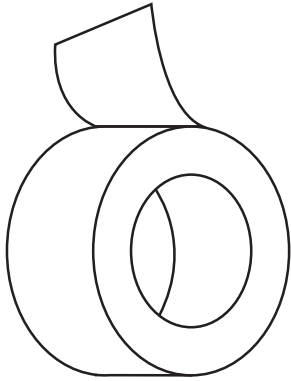

B.

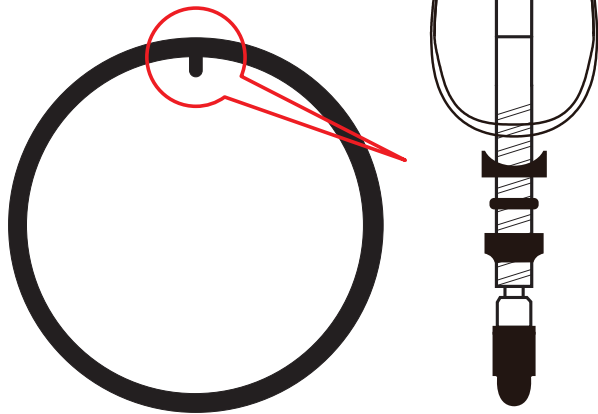

C.

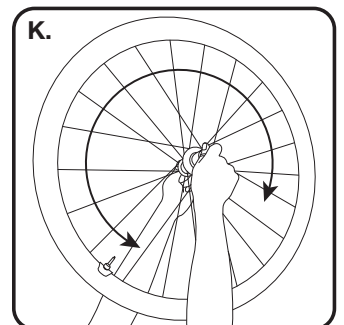
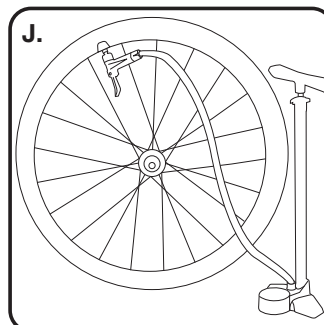
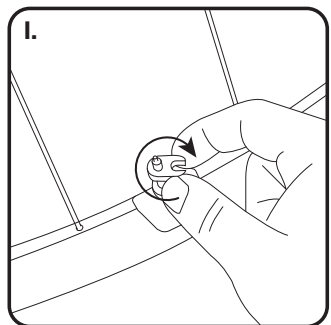
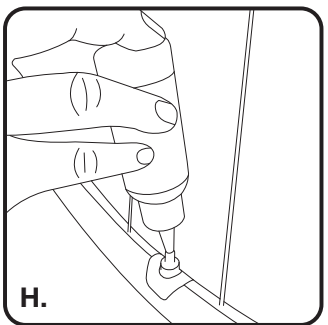
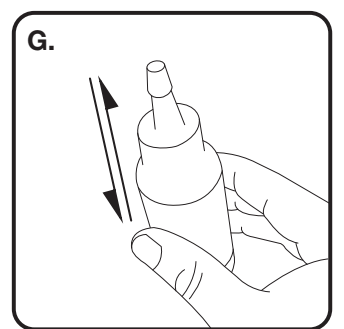
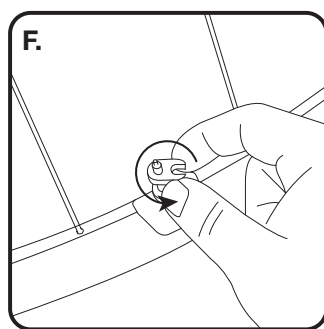
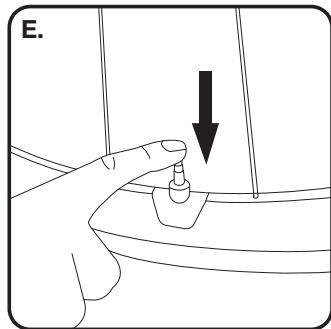
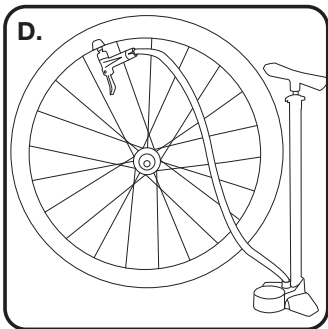
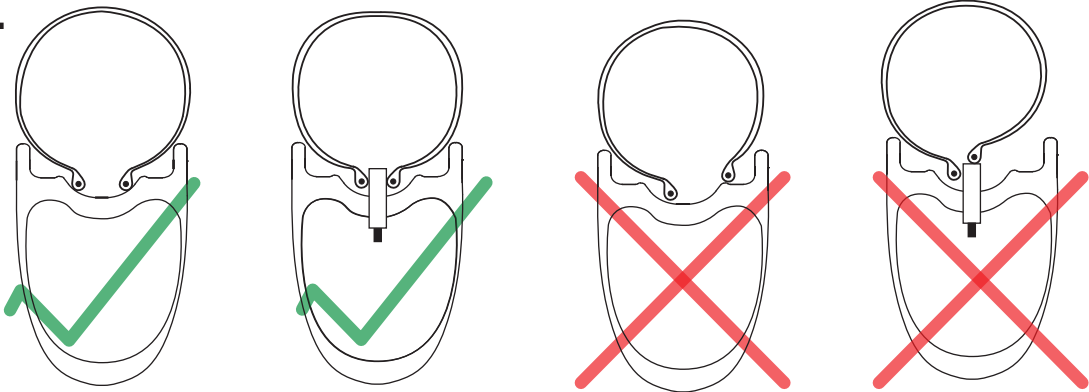

- 捷安特无内胎专用轮胎是透过胎壁内部结构及特殊涂层来达到最佳的气密效果，所以装时请勿使用挖胎棒，拆卸时如必须使用挖胎棒，也请务必使用捷安特无内胎专用的挖胎棒，避免破坏结构。
- 捷安特无内胎系统必须使用专用补胎剂来保持轮胎密闭以维持适当的胎压

无内胎专用轮胎安装说明

1. 确认轮圈上已正确贴合无内胎系统专用的轮圈衬带(请依照轮圈衬带制造商说明书指示)以及正确安装的无内胎专用气嘴。(C)
2. 安装请由气嘴对向处开始，依序往气嘴处进行，将轮胎第一侧胎唇完全置于hook底部(整轮轮圈的中心底部)。
3. 第二侧安装也请由气嘴对向处开始，依序往气嘴处进行，如下图所示将轮胎第二侧胎唇装入hook底部，必要时请调整第一侧胎唇使第二侧胎唇有更多的空间进入hook底部，最后结束于气嘴处并确认胎唇妥善包覆气嘴两侧，装胎完成(此步骤请勿使用挖胎棒，在胎唇适当涂抹水性润滑剂可以降低安装的阻力)。(C)
4. 在加入补胎剂之前，请先进行初始充气，目视轮胎胎唇外侧胎壁两侧安全线均沿轮圈边缘浮出至正确位置，请注意不要超过建议胎压最大值。(D)

Note! 在两侧胎唇完全与轮圈密合前，初始充气过程中可能会从胎唇泄气而无法达到胎压建议值。

Note! 请使用气嘴工具将与气嘴芯移除，再搭配使用空压机，可以较容易将轮胎充气使胎唇定位。

Note! 捷安特无内胎系统必须使用专用补胎剂来保持轮胎密闭以达到适当的胎压，在未填入补胎剂之前请勿骑乘。

5. 完成初始充气让胎唇定位后，请将轮胎慢慢泄气再按照下面步骤继续进行补胎剂填充，如有任何问题请参常见问答与解答。(E)
6. 请使用气嘴工具将气嘴芯移除，透过开放的气嘴可以较容易地将补胎剂填入。(F)
7. 使用补胎剂之前，请先摇晃瓶身使液体中颗粒能均匀分布。(G)
8. 使用瓶身所附的尖嘴头，透过开放的气嘴将补胎剂填入已正确安装轮胎的轮组中(H)

Note! 补胎剂的使用量依据外胎的尺寸不同，一般建议量是30-60ml，过多的补胎剂并不会提升产品功效甚至影响车轮转动效率，过少则可能发生空气泄漏。

Note! 为确保最佳使用效果，请用捷安特专用的补胎剂、以及Stan' s NoTubes所制造的产品，若使用未经过实验测试的其他产品，可能发生无法预知的结果并且影响产品保固。

9. 使用专用气嘴工具将气嘴芯固定，请确保气嘴芯与固定环安装正确并锁紧，然后即可进行充气，请充气至建议胎压的最大值，让补胎剂发挥最大功效。(I)(J)
10. 操作步骤9后，可能持续有小量的空气泄出，请摇晃或旋转使补胎剂能均匀且完整地覆盖在轮胎内壁，让轮胎内部可以完全密封，以达到无内胎系统的最佳性能。(K)
11. 最后，依照轮组制造商指示将轮组重新装回车架上，并确认轮胎充气压力正常，然后关闭气嘴，即可开始骑乘。

无内胎轮胎安装常见问与答

Q1. 如何知道补胎剂是否正常有效?

A: 捷安特专用补胎是白色的乳状液体，使用前请先摇晃瓶身使液体中颗粒能均匀分布。请依照补胎剂制造商的建议进行补胎剂的存放与更换。

Q2. 初始充气的操作步骤，一直无法将轮胎胎唇正确安装与轮圈密合?

A: 1. 在打气之前确认轮胎胎唇完全至于轮圈正中央底部(hook)，并且妥善的包覆气嘴两侧。
2. 打开气嘴芯加入约15ml的补胎剂，帮助轮胎润滑使胎唇更容易安装至正确位置。
3. 重新确认步骤4的注意事项。

Q3. 如何拆卸轮胎?

A: 将轮胎完全泄气后，沿着轮圈边缘将轮胎的胎唇推离轮圈壁，使两侧胎唇与轮圈脱离并掉入轮圈中央，然后请从靠近气嘴处开始进行，先将一侧的胎唇往外拉出轮圈，再依序完成两侧。如果有需要的使用挖胎棒拆卸轮胎的话，请注意必须使用无内胎系统专用的挖胎棒，避免破坏轮胎及轮框结构，造成胎唇变形，影响无内胎系统的密闭效果。

Q4. 如果轮胎因为包装或运输产生些微变形，造成无法操作初始充气的步骤

A: 请在车轮或轮胎内装入内胎，充气至最大建议值，然后静置12小时以上，可以使轮胎恢复原形。

Q5. 轮胎漏气的处理

A: 无论是有内胎或无内胎系统是无法避免轮胎爆胎，骑乘时注意路面可能造成爆胎的异状可以降低爆胎的风险，正常无内胎系统遭到刺穿后，会迅速地封补孔洞。如果没有显著穿刺但是还持续的漏气，请依照下列步骤进行检查：

- 检查气嘴正确锁紧，确认是否有被干固的补胎剂阻塞导致无法妥善闭合。
- 检查是否有足够的液态补胎剂，如果有必要的话请再填入15ml然后测试系统密封效果。
- 卸下轮胎，检查高压衬带是否有有缝隙或裂痕，特别是在钢丝孔的边缘。同时确认气嘴安装正确以及气嘴上的橡胶圈块没有损坏。
- 检查轮圈是否有裂痕或其他损坏、变形。

Q6. 如果轮胎被刺破，是否要将导致破胎的异物移除?

A: 是的，请移除异物，以避免产生更进一步的伤害。

如果刺穿的孔洞较大，则可以在外胎内壁使用补胎片或安装内胎作为暂时应变的解决方式，此外因为孔洞较大可能已经伤害外胎的组织或无内胎系统结构，即使采用上述的紧急应变措施，并无法确保后续相关功能正常以及骑乘时的使用安全，请务必交由CADEX授权经销商进行进一步的检查或修整。

Q7. 自补液多久要加一次?

A: 因为骑乘频率与路面状况不同,故没有统一的规范,建议至少每三个月自行检查或到捷安特授权经销商检查。

Q8. 无内胎专用衬带多久需要更新一次?

A: 建议每年更新一次,如有更换新的外胎,则建议在更换外胎的同时也更换新的衬带。